



---

# Lama Turín

/THU

La lama Turin es un sistema de techo metálico de cantos rectos a 90° instalado mediante un perfil visto en forma de U de 100 mm de ancho (perfil C100). Cada elemento o lama apoya y engarza sobre el perfil C100 quedando todo el sistema enrasado al mismo nivel. Estéticamente, los carriles perpendiculares que forman los perfiles en U respecto de las bandejas, generan una apariencia elegante manteniendo una funcionalidad excelente debido a su fácil registrabilidad. Todo esto hace al sistema Turín ideal para su instalación en áreas de trabajo y zonas de tránsito, dado que permite un acceso al plenum muy sencillo y rápido para operaciones de mantenimiento y reparaciones, minimizando las molestias a usuarios y los tiempos de intervención.



## FICHA DEL DOCUMENTO

---

### VERSIÓN DEL DOCUMENTO

---

Versión 0 / 26-09-2025

---

## VERSIÓN ACTUALIZADA



Para acceder a la versión más reciente del documento escanee este QR.

THU Ceiling Solutions se reserva el derecho a modificar el contenido de este documento sin previo aviso. Se ha procurado que el contenido de esta publicación sea exacto, pero THU Ceiling Solutions no se hace responsable de los errores ni de la información que pueda inducir a error. Las sugerencias sobre el uso final o la aplicación de los productos o métodos de trabajo son meramente informativas y THU Ceiling Solutions no acepta ninguna responsabilidad al respecto.

## DESCRIPCIÓN GENERAL

Con un ancho de 300 mm y de longitud variable según necesidades (longitud máxima de 2,5 metros) y registrable en cualquier punto. Este techo se monta con perfilera vista THU y rematada perimetralmente preferiblemente mediante fajas perimetrales o arrancando con el mismo perfil C100 desde pared (colgado de forjado con cuelgues).

Elemento	Material	Ancho-Espesor	Superficie	Formato (mm)
perfil C100	acero	100/0,5mm	lisa	100x30x3000 mm
perfil C100 secundario	acero	100/0,5 mm	lisa	100x30x Largo variable
Turín lisa	acero	300/0,5 mm	lisa	300x39x Largo variable
Turín perforada	acero	300/0,5 mm	perforada	300x39x Largo variable

## PERSONALIZACIÓN

### perforaciones

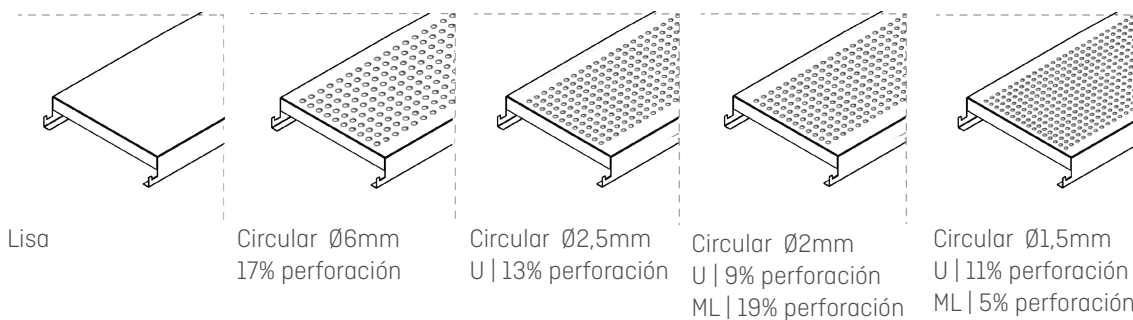

### colores estándar

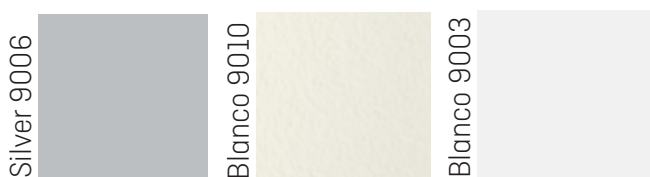

Otros colores y perforaciones consultar.

# MATERIAS PRIMAS

## Características de las materias primas.

Bandejas conformadas mediante perfilado en frío, fabricadas con chapa de acero prelacado de 0,50 mm de espesor. Todas las bandejas son suministradas con film adhesivo de protección que garantiza su calidad durante el proceso de fabricación. El acabado de las bandejas es prelacado en poliéster con un espesor de capa de 25 micras en color Blanco y Silver. Este tipo de acabado se caracteriza por una gran resistencia a la corrosión y alta durabilidad (retención de brillo y color). Existe la posibilidad de proporcionar las bandejas en cualquier otro color bajo condiciones especiales de suministro.

## PRESTACIONES

Características Esenciales	Prestaciones	Especificaciones Técnicas Armonizadas
Reacción al Fuego	A1	UNE-EN 13501-1:2019
Contenido Amianto	No contiene	-
Capacidad portante perfil C100	Momento flector admisible (Clase 1) $8,675 \times 10^3 \text{ N}\cdot\text{mm}$ Rigidez a flexión EI (Clase 1) $1,81 \times 10^8 \text{ N}\cdot\text{mm}^2$	UNE-EN 13964:2016
Durabilidad	Clase B	UNE-EN 13964:2016

## PROPIEDADES

### Ensayos Mecánicos en AIDIMME (UNE-EN 13964:2016).

Informe sobre ensayo de capacidad portante n°22001179. Ensayo de flexión de perfil C100: según esquema (Figura 1) se realiza ensayo de carga midiendo deformación por flexión según norma en su punto 5.2 (Figuras 2 y 3) realizando 10 ensayos a flexión con una longitud de pieza de 1200 mm y longitudes de vano de 500 y 1000mm para una deflexión de la Clase 1 ( $L/500 < 4\text{mm}$ ).

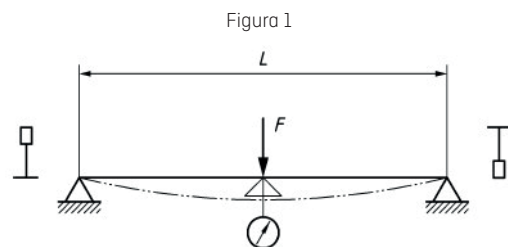

a) Sección en T en posición positiva

Leyenda	
F	Carga
L	Vano

- Perfil C100 de 1.2 m

Datos ensayo de flexión (vano 500-1000mm):

- Deflexión permanente máxima permitida = 1-2mm
- Rigidez a flexión EI (Clase 1) =  $1,81 \times 10^8 \text{ N}\cdot\text{mm}^2$
- Momento Admisible (Clase 1) =  $8,675 \text{ N}\cdot\text{m}$

Figura 2



Figura 3



### Ensayos de Reacción al Fuego en AFITI (UNE-EN 13501-1:2019) Turín.

Ensayo 4161T20-2 ACERO. Resultado Euroclase A1. Producto no combustible [sin contribución al fuego].

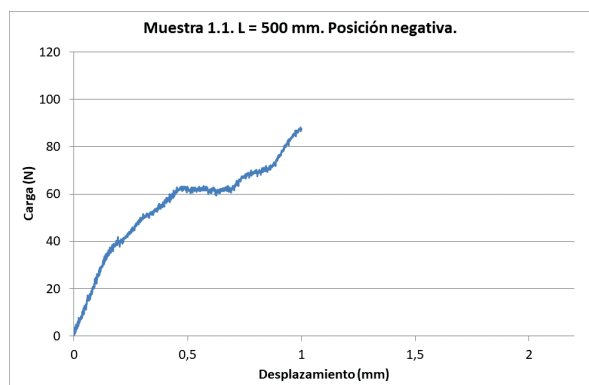
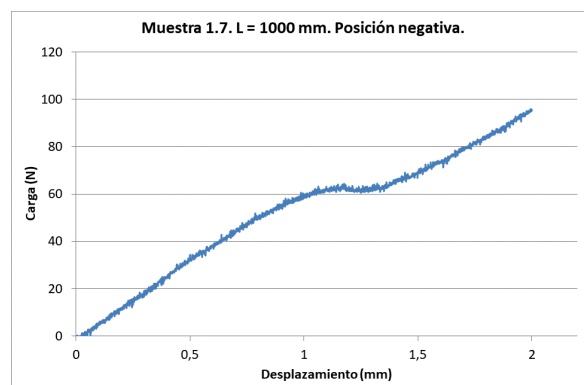
### Reacción al Fuego de materia prima Royalin (DIN EN 13501-1) Velo 0,2mm (Acoustic Nonwoven R6/40 FF)

Resultado Euroclase A1. Producto no combustible [sin contribución al fuego].

# GEOMETRÍA

Elementos portantes en configuraciones de montaje estandar.

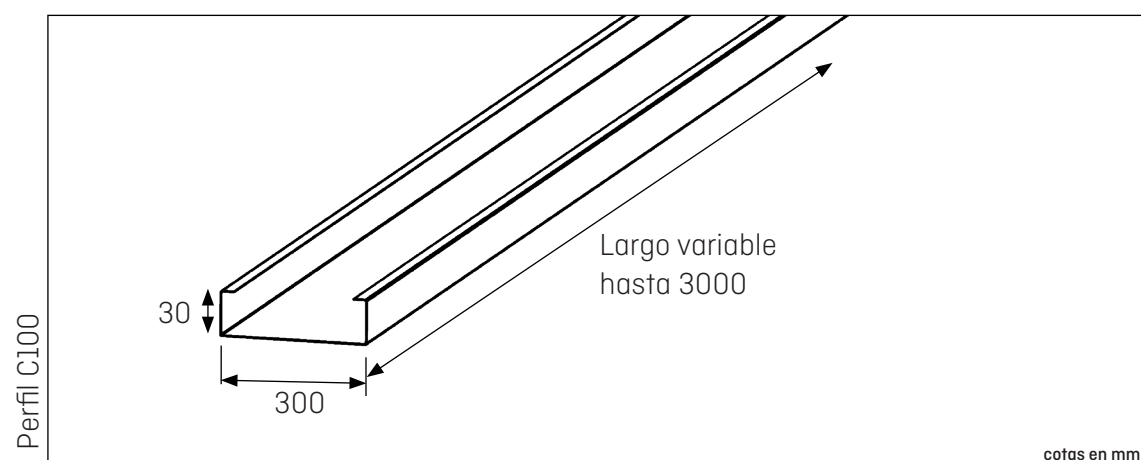
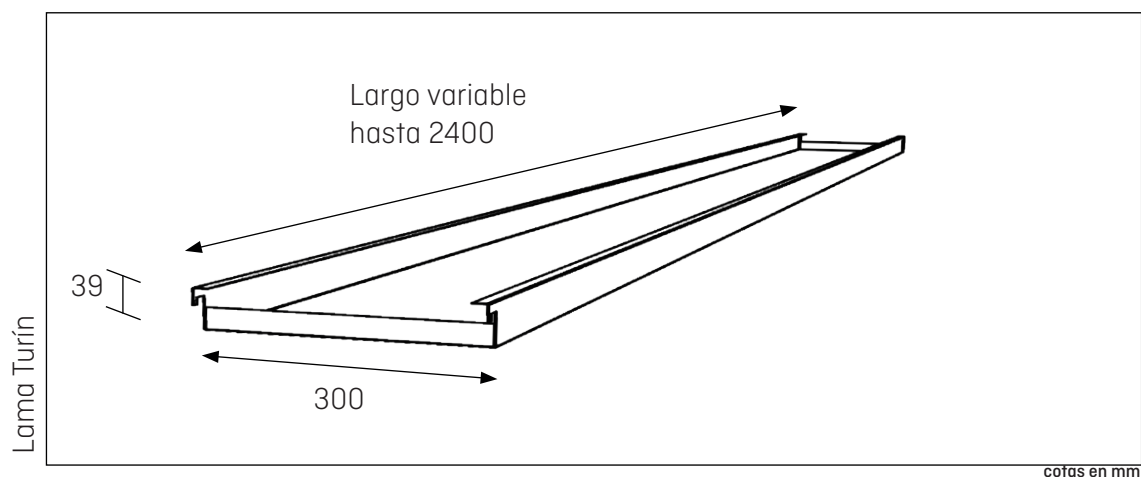

# MONTAJE/ Lama Turín

## DESCRIPCIÓN DE MONTAJE

El sistema Turín tiene dos tipos de montaje compatibles con las características de la lama.

1. Montaje A. Perfiles primarios C100 + Lamas Turín
2. Montaje B. Perfiles primarios C100 + Perfiles secundarios C100 + Lamas Turín.

Ambos son registrables y desmontables en cualquier punto.

Las pestañas en los extremos de las lamas engarzan asentando en el ala correspondiente del perfil C100, de forma que engatillan cada parte del perfil, sirviendo a la vez de apoyo y de arriostramiento entre perfiles. La altura total del sistema, incluyendo la pieza de cuelgue es de 69mm sin contar la varilla.

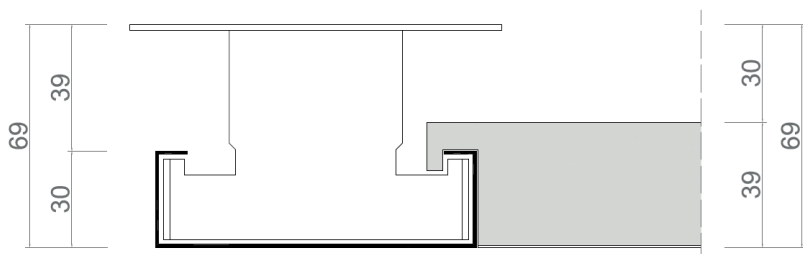

Vista superior de montaje (Montaje B)

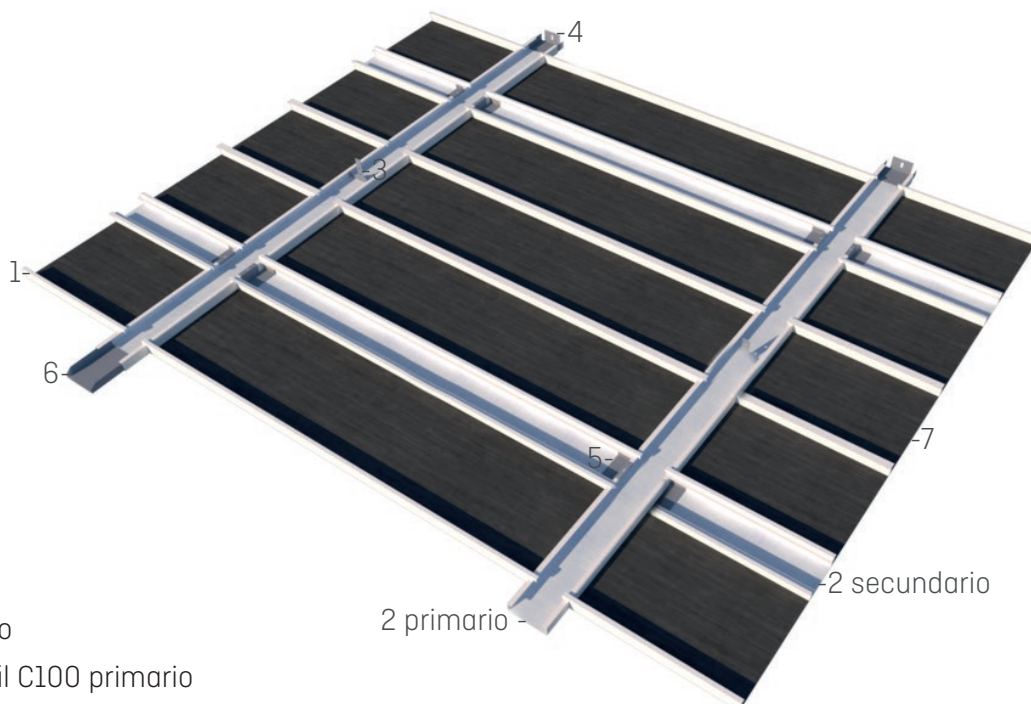

1. Lama Turín
2. Perfil C100 primario
2. Perfil C100 secundario
3. Pieza de cuelgue perfil C100 primario
4. Pieza de arranque a pared C100
5. Conector perfil C10 secundario
6. Pieza de empalme perfil C100
7. Velo acústico

# MATERIALES

## Elementos portantes, complementos y accesorios en configuraciones de montaje estandar.

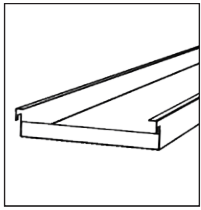

### 1) Lama Turín

Elementos principales del techo fabricados en acero prelacado de 0,5 mm de espesor y 300mm de ancho nominal.

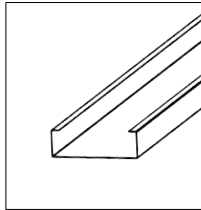

### 2) Perfil C100 primario y secundario.

Perfil primario de acero galvanizado y 0,5mm de espesor. Dispone de dos alas de 100mm permiten el apoyo de las pestañas de cuelgue de la lama Turín. El perfil se suspende mediante varilla roscada y el accesorio de cuelgue. Largo variable.

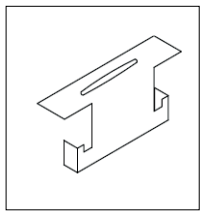

### 3) Pieza de cuelgue C100 + varilla de cuelgue

Está compuesto por una pieza metálica en T invertida que se coloca en el interior del perfil C100. El conjunto se completa con una varilla roscada (M6) y tuercas con arandelas para su fijación y regulación en altura. 1,25ud/m<sup>2</sup> son necesarias para un correcto montaje.

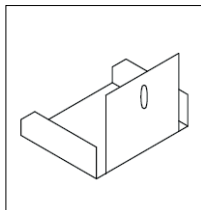

### 4) Pieza de arranque a pared C100

Es una pieza accesoria para apoyar el perfil C100 a pared, fijandose al muro o partición existente mediante unión atornillada.

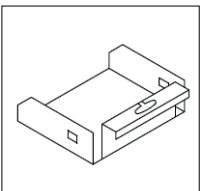

### 5) Conector perfil C100 secundario.

Pieza que permite la trabazón entre dos perfiles C100, permitiendo el apoyo y trabado del perfil secundario perpendicular a las filas de perfiles primarios en el tipo de montaje B.

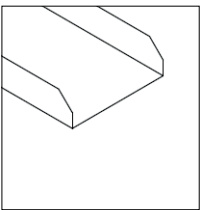

### 6) Pieza de empalme de perfil C100

Pieza de chapa plegada en U que encaja en el interior del perfil C100 y que permite mantener la alineación de dos perfiles montados consecutivamente. La pieza de empalme solo alinea, no aporta sustentación, por lo que en cada unión de perfiles debe existir una pieza de cuelgue conectada a soporte en cada extremo de perfil.

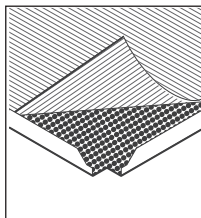

### 7) Velo acústico

Fijado mediante un adhesivo de activación térmica en la cara superior de la lama, el velo acústico, evita la deposición de polvo y suciedad originada por las corrientes de aire en el interior del plenum, además de mejorar ligeramente la absorción acústica. Tiene 0,2mm de espesor.

# PROCEDIMIENTO DE MONTAJE

Una vez se cumplen las condiciones de instalación requeridas (cerramientos y otras instalaciones ya terminadas y limpieza) se procede a la colocación del techo siguiendo los siguientes pasos:

**1) Determinar la naturaleza del soporte superior (hormigón, acero, etc.) para adaptar los elementos de fijación al mismo.** Calcular las dimensiones del recinto a cubrir y se determina la altura a la que va a quedar el techo. Marcar en las paredes (en todo el perímetro del recinto) la altura a la que se desea colocar el techo. Esto se puede realizar utilizando el tiralíneas o cualquier tipo de nivel láser.

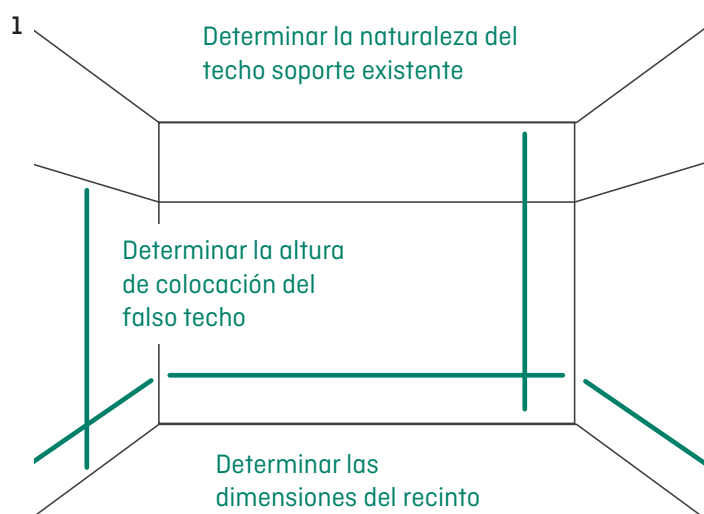

**2) Marcar en el techo las líneas por las que discurrirán los primarios y donde se instalarán los cuelgues de sustentación.** Se recomienda realizar el replanteo de forma simétrica respecto al eje del centro del recinto, para que las piezas de los extremos se puedan cortar iguales, para ello se recomienda hacer coincidir un primario con el eje del centro.

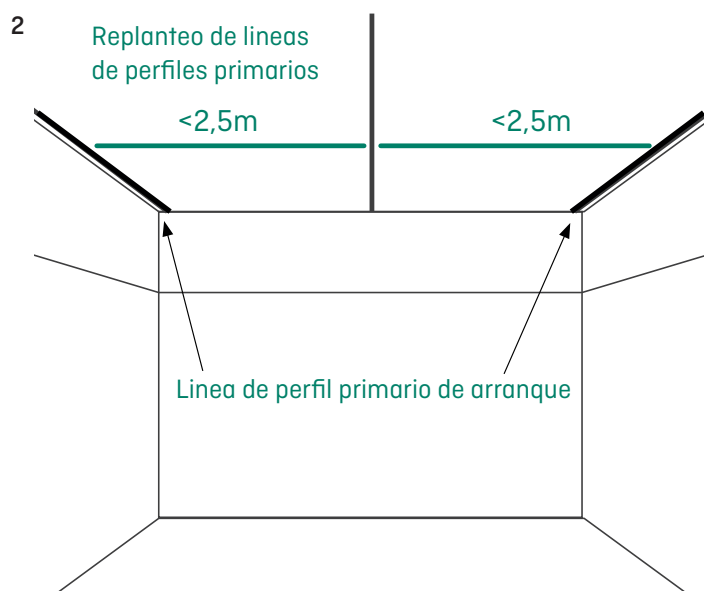

**3) Se montan los perfiles primarios siguiendo las líneas del replanteo.**

Se procede a anclar los cuelgues al soporte superior según el tipo de sujeción seleccionado y el material de este. En los extremos, el cuelgue debe encontrarse a menos de 30cm del comienzo del perfil, ubicándose en los empalmes dos cuelgues, uno en cada perfil. La separación entre cuelgues recomendada será de 1 m, pudiendo llegar máximo hasta 1,2m. Una vez montados todos los perfiles primarios se procederá al nivelado de estos, para a continuación montar los empalmes de rastrel, fijados mediante par tornillo-tuerca a ambos rastreles, y por último, se pasa a comprobar que el nivel de todo el sistema no se ha visto alterado. Los extremos de varilla en los cuelgues se deben cortar por encima de la línea de montaje, para evitar interferencias.

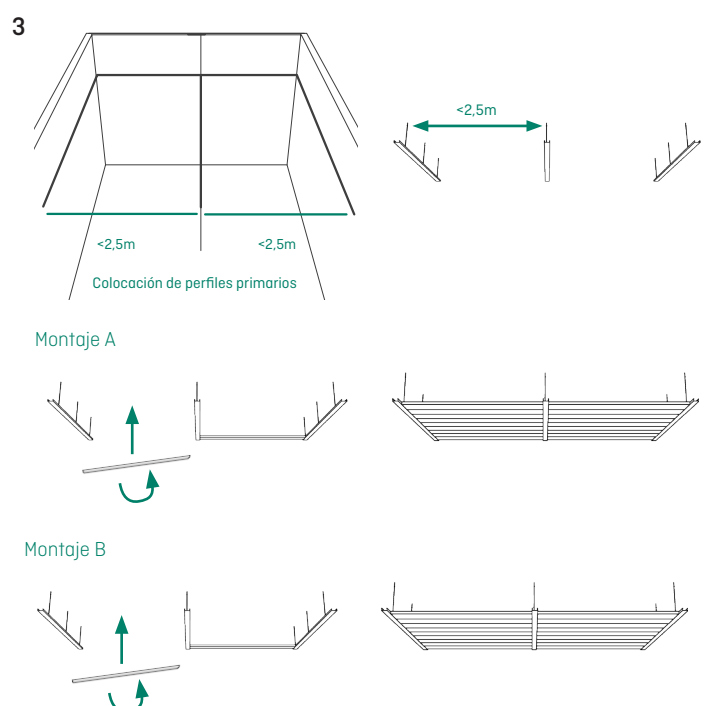

## Montaje A.

Instalación de lamas sistema de perfiles C100 longitudinales vistos en forma de U de 100 mm de ancho. Las Bandejas se apoyaran perpendicularmente sobre los perfiles C100, quedando todo el sistema enrasado al mismo nivel y generando un superficie de techo continua. Cada bandeja es desmontable independientemente de su posición y las bandejas forman calles longitudinalmente en la dirección de montaje del perfil primario.

Vista inferior desde la estancia.

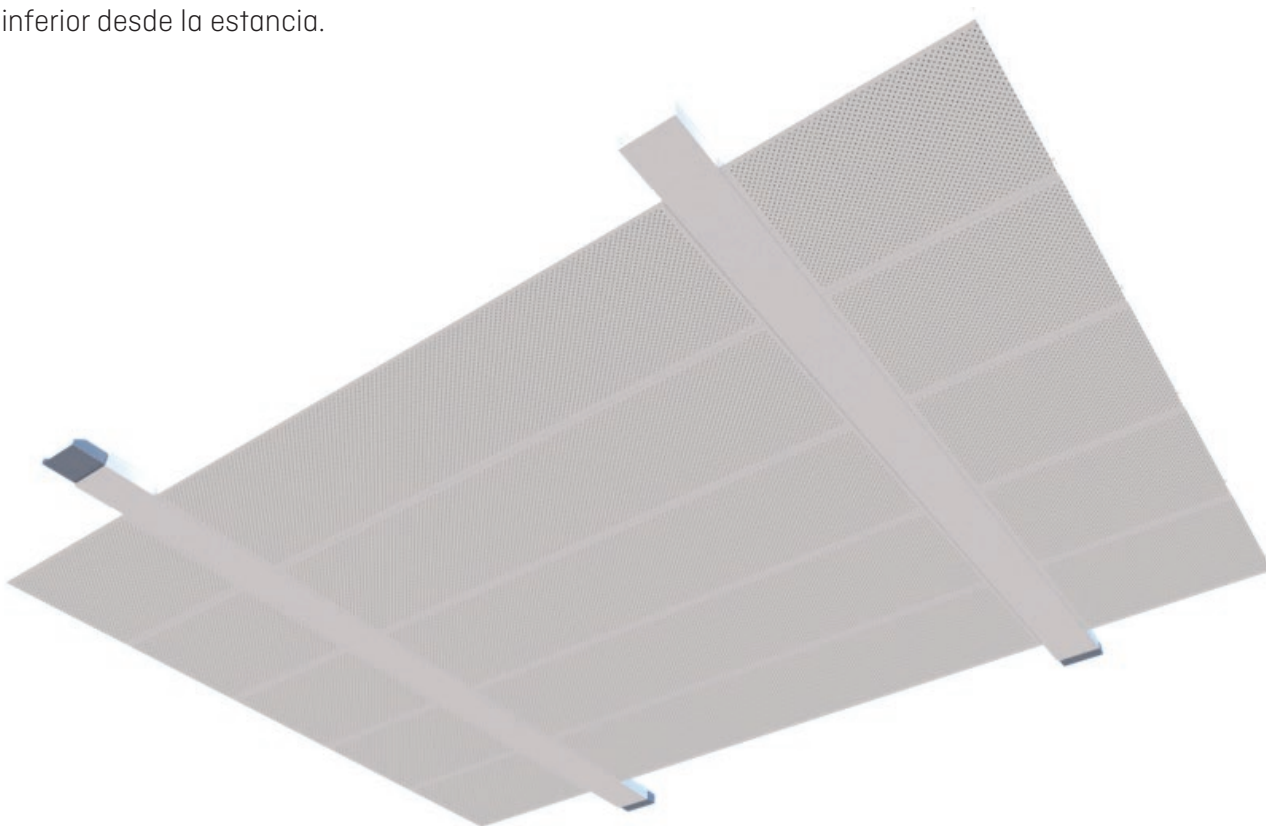

Vista superior desde el plenum.

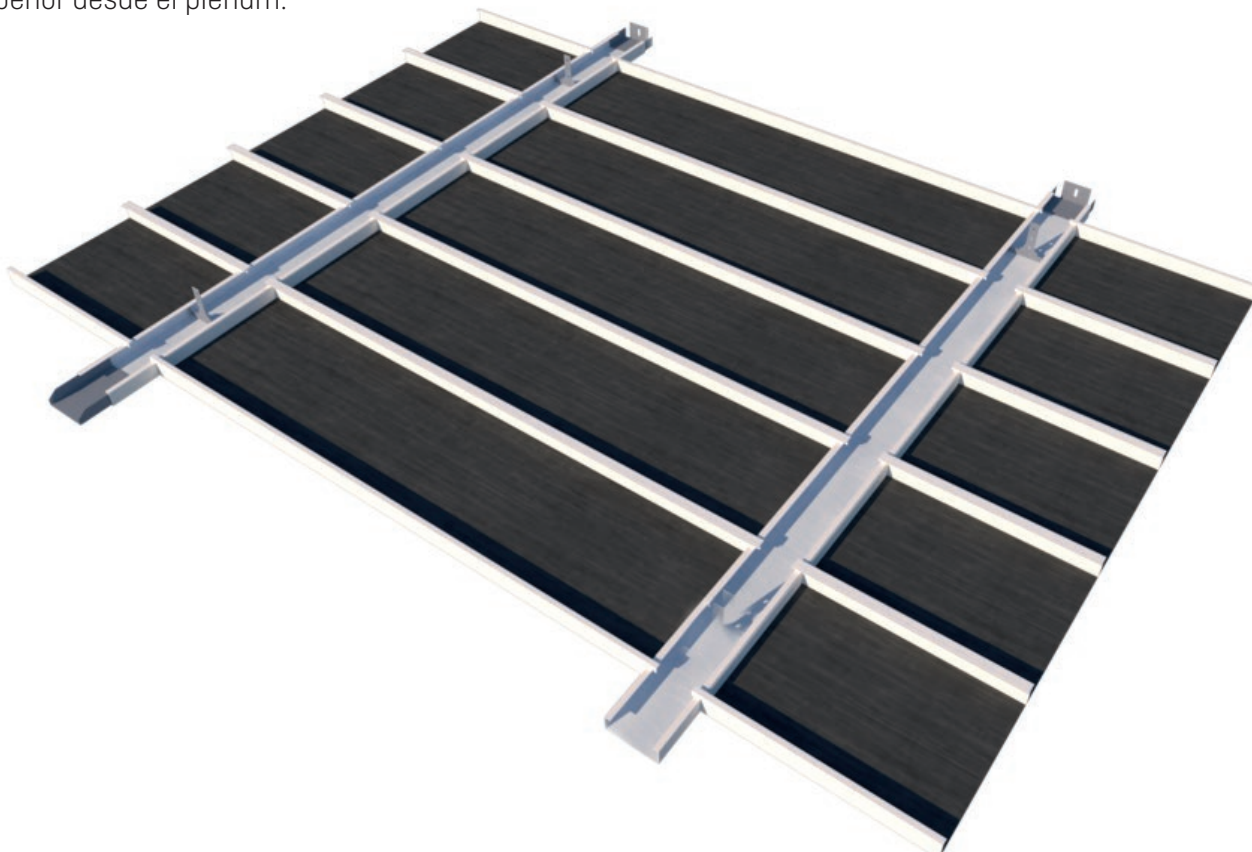

## Montaje B

Instalación de lamas sistema de perfiles C100 longitudinales vistos en forma de U de 100 mm de ancho y perfiles también C100 transversales de la misma longitud que las bandejas, que se apoyan en los primarios longitudinales, mediante el accesorio correspondiente.

Las bandejas Turín, a su vez, se apoyaran perpendicularmente sobre los perfiles longitudinales C100, quedando todo el sistema enrasado al mismo nivel y generando un superficie de techo continua.

Cada bandeja es desmontable independientemente de su posición y las bandejas, conjuntamente con los perfiles C100, forman una reticula en la que cada celda tiene la longitud de la bandeja y el perfil secundario, y el ancho es la distancia entre perfiles secundarios o transversales. Este ancho tiene que ser necesariamente un multiplo del ancho de la bandeja, ambas dimensiones son las medidas internas de la reticula, puesto que para obtener la medida a ejes de la reticula, debe añadirse el ancho del perfil C100 (100mm).

Vista inferior desde la estancia.

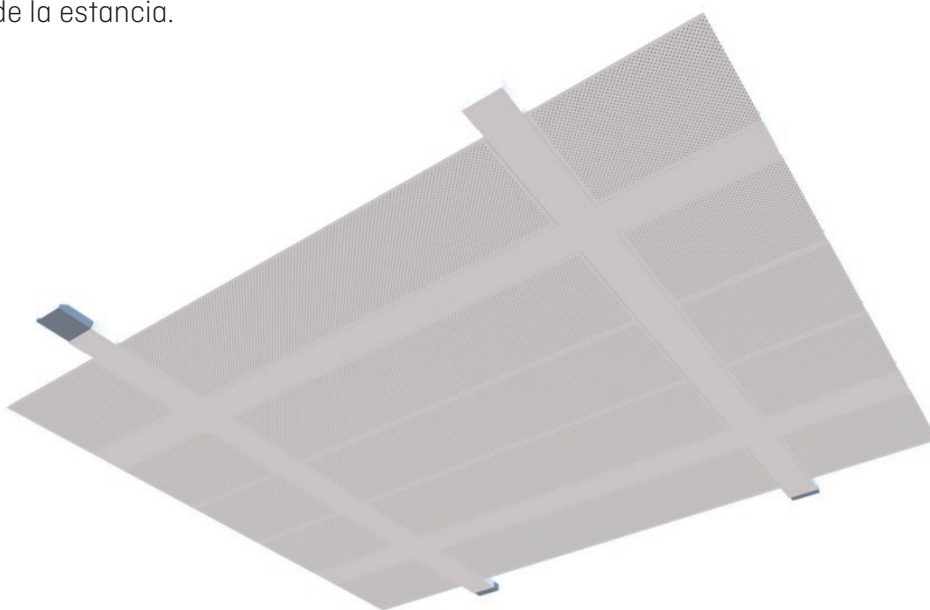

Vista superior desde el plenum.

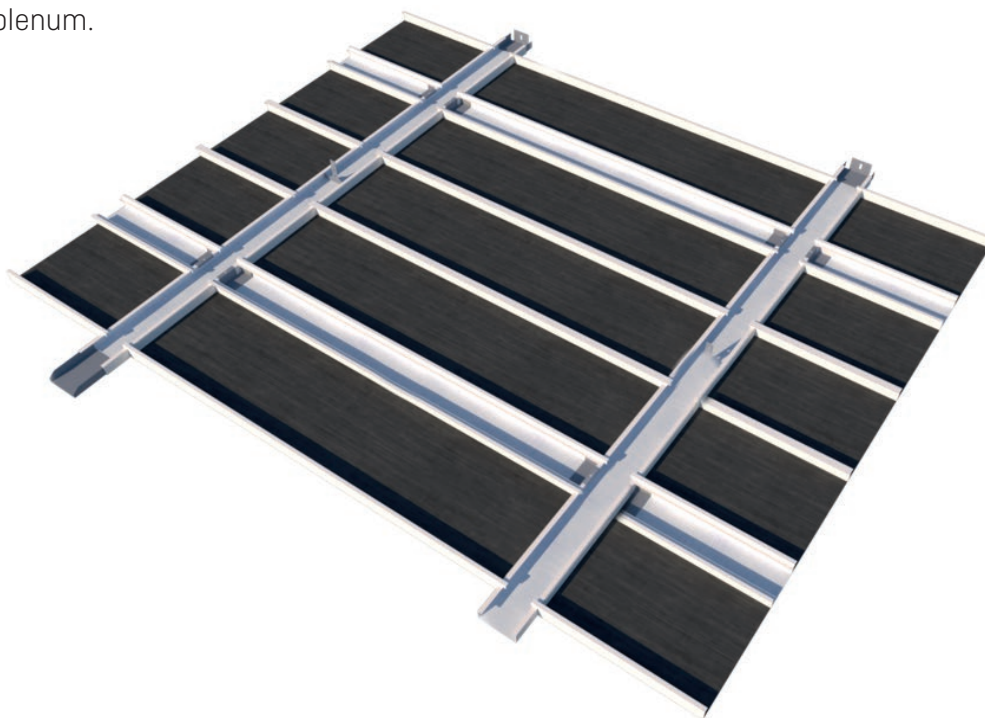

## REQUISITOS PREVIOS A LA INSTALACIÓN

- Los elementos de techos THU estar almacenados bajo cubierta y se debe evitar que tengan contacto directo con el agua, nunca deben almacenarse a la intemperie o semi-intemperie.
- Los techos registrables THU Perfil se colocan en la última fase de construcción, es decir, cuando ya se han colocado todos los cerramientos y las instalaciones ya han sido ubicadas.
- Es necesario que el recinto donde vaya colocarse el techo esté limpio y libre de obstáculos que dificulten el procedimiento de instalación.
- Se recomienda un tiempo de almacenaje NO superior a los 3 meses.

## ALMACENAMIENTO E INSTALACIÓN

- Los elementos de cualquier sistema THU deben ser almacenados en zonas secas, lejos de fuentes de calor, bien ventiladas y protegidas de la luz directa del sol y de la lluvia.
- Los productos THU son productos testados y ensayados para su uso en ambiente interior, sin exposición directa a las inclemencias del tiempo ni a los ciclos de temperatura-higrometría derivados de la intemperie.
- La instalación comenzara siempre que el edificio (o el area correspondiente del mismo) sea estanco al viento y al agua, así como tiene que haber desaparecido cualquier resto de humedad y las condiciones ambientales tendrán que ser adecuadas en temperatura (de 15 a 25°C) y humedad (del 35 al 70%).
- Una vez instalado cada elemento, no deberá presentar ningún resto de embalaje, film protector, señal superficial o mancha de manipulación.

## MANTENIMIENTO Y LIMPIEZA

- Únicamente limpieza con agua jabonosa (jabón neutro sin ceras o abrillantadores añadidos) y aclarado.
- NO utilizar disolventes ni desengrasantes.
- Secar las superficies con exceso de agua con un paño suave, asegurandose que no se dañe la superficie del producto.

## SUMINISTRO

- Lama 300 -> 6 ud/caja, 72 ud/palet.
- Perfil C100 primario 3000mm -> 8 ud/caja, 320 ud/palet.
- Pieza empalme C100 -> 38 ud/caja, 1900 ud/palet.
- Cuelgue C100 -> 158 ud/caja

## GESTIÓN DE RESIDUOS

- Para la correcta gestión de los residuos es necesario contactar con un gestor autorizado, usar los puntos de almacenaje en obra indicados por la D.F. y/o depositar los residuos en los contenedores públicos dispuestos para ello de cartón, plástico, vidrio y basura común.
-



**THU** ceiling  
solutions

Masía de Monte Alcedo Parcela, 4.3  
P.I Masía Baló, 46394  
Ribarroja del Turia, Valencia

Teléfono: 96 134 05 44  
Fax: 96 166 78 21

[info@thu.es](mailto:info@thu.es)  
[www.thu.es](http://www.thu.es)